

pflug.

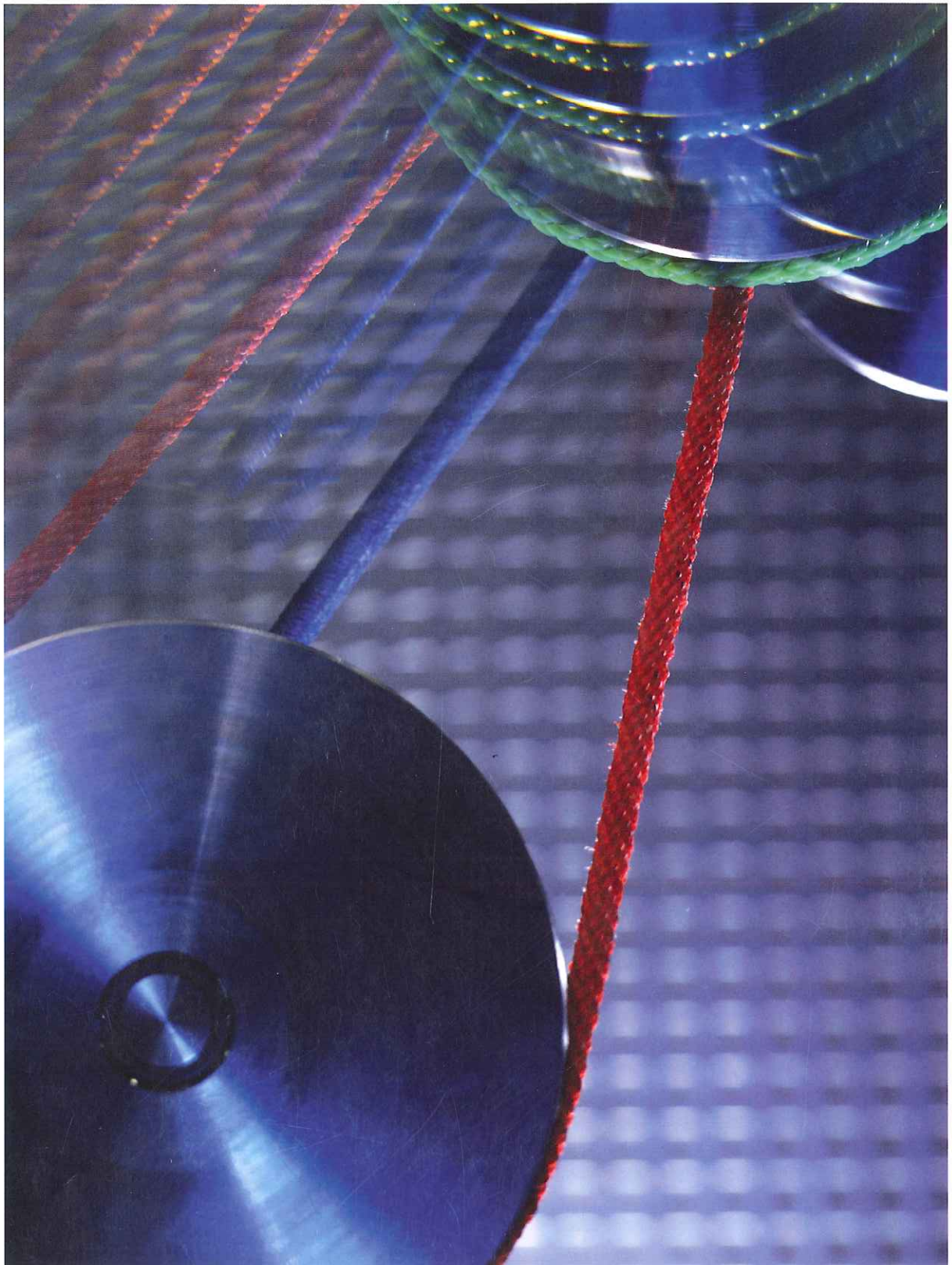

*Antriebs- und Fördertechnik
Profilriemen
Endlose Rundriemen
gedreht und geflochten*

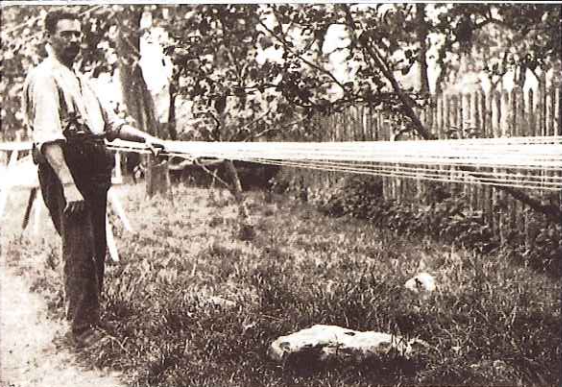



Seilbahn um 1900



50 mm Transmissionsseile um 1910 aus Langhanf



Vorbereitungen für das Ausbringen eines Hanfseiles

Aus der Tradition geboren – für die Zukunft gerüstet

Aus der ursprünglichen Seilerei Pflug, deren Wurzeln bis in das Jahr 1755 zurückreichen, entwickelte sich im Laufe der Zeit eines der führenden Unternehmen im Bereich Antriebs- und Förder-technik, mit dem Schwerpunkt Herstellung und Entwicklung von Rundriemen und Komponenten für den Maschinen- und Anlagenbau.

Wurden ursprünglich zur Herstellung von Seilen für die Land-, Bau- und Forstwirtschaft Rohstoffe wie Flachs, Hanf, Bast sowie die Fasern von verschiedensten Bäumen und Sträuchern verarbeitet, setzen wir heute hauptsächlich High-Tech Fasern ein, deren Temperaturbeständigkeit bis zu 480°C beträgt und deren Reißfestigkeit die von Stahl bei weitem übertrifft.

Durch die zunehmende Industrialisierung zu Beginn des 20. Jahrhunderts änderten sich auch die Anforderungen an unsere Produkte. In zunehmendem Maße wurden Antriebsriemen zur Kraftübertragung und für verschiedenste Automationsaufgaben benötigt.

War die Fertigung von Rundriemen anfänglich noch traditionelle Handarbeit, setzten wir bereits Anfang der 50-er Jahre des letzten Jahrhunderts überwiegend Maschinen ein.

Durch die Entwicklung von Kunstfasern und die konsequente Weiterentwicklung unserer Fertigungstechnologien erschlossen sich unseren Produkten im Laufe der Zeit eine Vielzahl von neuen Einsatzgebieten und Anwendungen. Unabhängig ob Leistungsübertragung, Transport oder Handling, Rundriemen haben sich in allen Bereichen des Maschinenbaus als außerordentlich kostengünstige und flexible Konstruktionselemente bewährt.

Anfang der 90-er Jahre entwickelten wir computergesteuerte Prüfstände und Produktionsmaschinen, die uns erlauben, unsere Produkte in einer unerreicht gleichbleibenden Qualität zu fertigen. Nicht umsonst beliefern wir weltweit über 2500 Kunden in mehr als 45 Ländern.

Bereits 1994 vertrauten Dornier und die NASA (im Rahmen der IML-2-Mission) auf die Qualität unserer Produkte. Seitdem folgten immer wieder Herausforderungen im

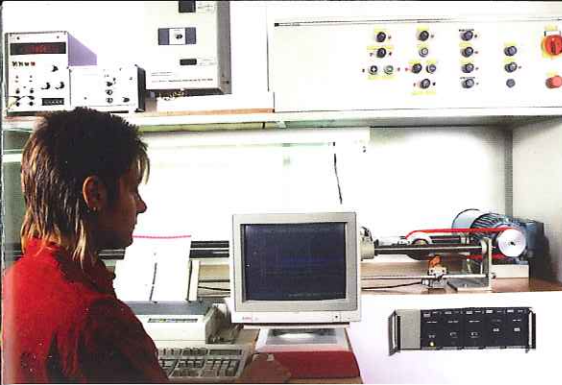

Computergesteuerter Prüfstand zur Ermittlung dynamischer Kennwerte

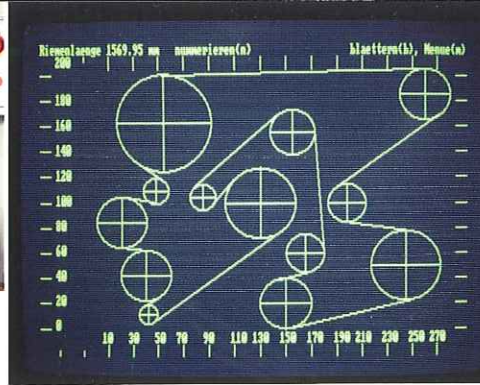

Auslegungsprogramm für komplizierte Antriebe

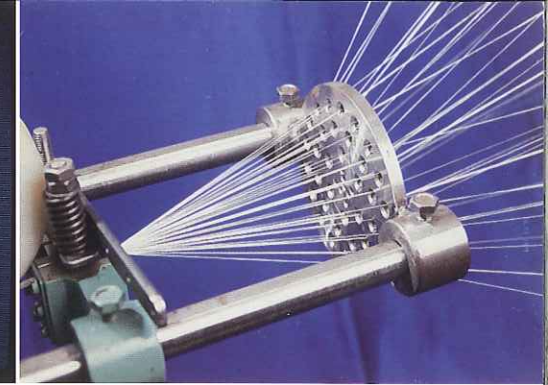

Moderne Litzenmaschine mit Registerplatte



Start der Raumfähre Columbia am 08.07.1994

Outer Space, unter anderem auch Projekte mit DTM (Ferrari Space Division) und EADS.

Unabhängig ob High-Tech Einsatz bei über 300°C oder auch nur ganz simpel das Abräumen von Essenstabletts, wir lösen Ihre Probleme.

Heute sind wir weltweit das einzige Unternehmen, das sämtliche Grundtypen von Rundriemen, gedrehte, geflochtene, gespritzte, PU-Rundriemen und Hakenriemen aus eigener Fertigung und in einer unerreichten Typenvielfalt anbietet.

Konsequente Weiterentwicklung und Ausweitung unseres Fertigungsprogramms erlauben es uns, Ihnen auch eine Vielzahl an Komponenten für die Antriebs- und Fördertechnik wie Riemenscheiben, Profile und Stollen oder PU-Profilriemen aus einer Hand zu liefern.

Unsere Produkte sind aus dem täglichen Leben nicht mehr wegzudenken, auch wenn sie unscheinbar im Hintergrund ihre Aufgabe verrichten.

Haben Sie heute ein Paket bekommen? Es wurde garantiert in einem Paketverteilzentrum auf Förderrollen mit Rundriemenantrieb sortiert.

Lieben Sie Hamburger? Auch hier werden die Pattys von unseren Produkten transportiert und perforiert, um eine gleichmäßige Bratqualität sicher zu stellen.

Sie nutzen Solarenergie? Die Wafer wurden mit unseren Produkten durch die Ätzanlage transportiert und weiterverarbeitet.

Unsere Hochbauschriemen für die Textilindustrie sorgen dafür, dass Ihre Socken und Teppichböden schön flauschig sind. Diese Liste lässt sich endlos fortsetzen und jeden Tag kommen weitere Einsatzgebiete hinzu.

Eigene Forschung und Entwicklung, hauseigene Fertigungstechnologien und die Verwendung der besten verfügbaren Rohstoffe versetzen uns in die Lage, so gut wie jedes an uns gestellte Einsatzproblem zu lösen. Im permanenten Dialog, den wir mit unseren Kunden aus Industrie, technischem Handel und Handwerk führen, passen wir unsere Produkte laufend den Markterfordernissen an und erschließen neue Marktsegmente. Mit unserem gesamten Know-how stehen wir Ihnen nicht nur bei Beratung und Lieferung geeigneter Produkte zur Verfügung, sondern wir unterstützen Sie auch gerne mit all unserer Kompetenz bei der Entwicklung von für Sie maßgeschneiderten Lösungen.

Fordern Sie uns!

Endlos gespritzte
Rundriemen



Endlos gedrehte Rundriemen

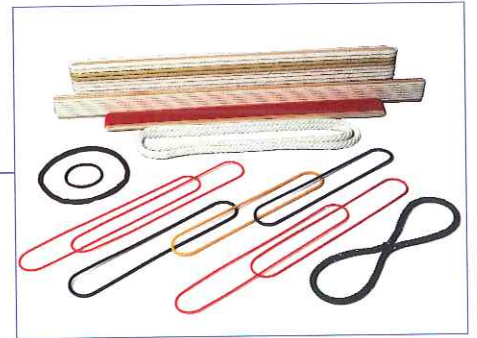

Endlos geflochtene
Rundriemen



PU-Rundriemen



PU-Profilriemen

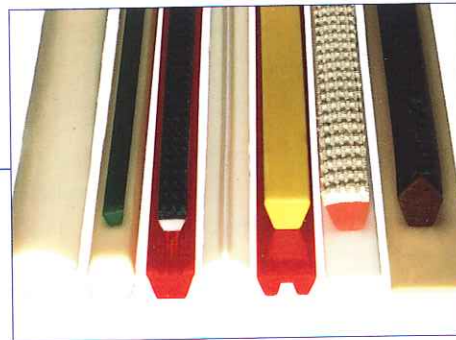

Hakenriemen



Profile und Stollen

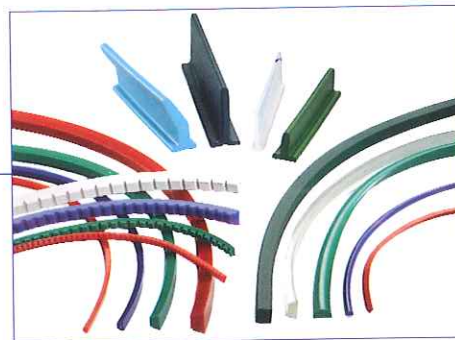

Riemenscheiben



Seilerwaren

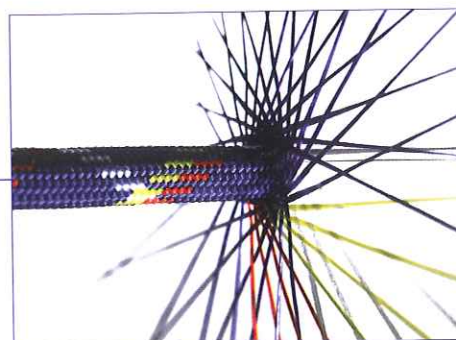



E80 in einem CD-Laufwerk

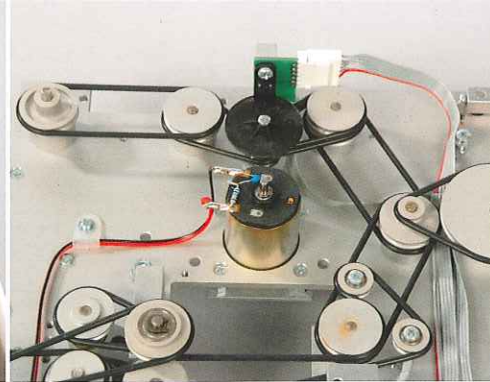

Endlos gespritzte Rundriemen in einem Kartenlesegerät

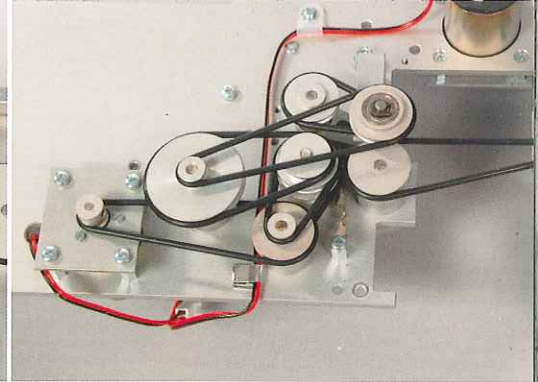

Antrieb der Sortiereinheit (Rückseite)

Endlos gespritzte Rundriemen ...



sind ideal für kleine Leistungsübertragungen. Als elastisches Kraftübertragungselement kommen sie ohne kostenintensive Nachspannvorrichtungen aus.

Durch ihr Herstellungsverfahren haben sie keine Schweiß- oder Endverbindungsstelle und sind somit extrem lauffähig und ermöglichen Mindestscheibendurchmesser ab 5,5 x Riemen-durchmesser. Die empfohlene Vorspannung liegt bei 6 – 12 %. Mit über 300 vorhandenen Formen lassen sich die meisten Abmessungen ohne zusätzliche Formkosten kurzfristig fertigen.

Unsere Typen E80, V75, C70 und P82 werden aus besonders ausgewählten und dynamisch hochbelastbaren Werkstoffen hergestellt. Darüber hinaus ist die Type E80 auch noch bedingt antistatisch mit einem Widerstandswert von ca. 10^6 Ohm, was sie besonders für Einsätze in elektronischen Geräten und der Chipfertigung prädestiniert.

Bei sensiblen Einsätzen oder in der Großserienfertigung haben sich diese Typen seit Jahren bestens bewährt.

Wie alle elastischen Antriebs Elemente sind sie durch einfaches Aufziehen zu montieren und somit nicht nur montagefreundlich, sondern reduzieren auch Standzeiten erheblich.

Lieferbare Durchmesser: 1,8 – 7 mm
Lieferbare Längen: 40 mm – 1.610 mm
Temperaturbeständigkeiten: -20°C – +160°C
Reibwerte: 0,35 μ – 0,9 μ *
Maximale Spannung: > 100 N

Alle Angaben können je nach Typ und verarbeitetem Material abweichen.

* Nach Pflug Prüfvorschrift SPPN 91.001, bezogen auf Stahl V2A geschliffen

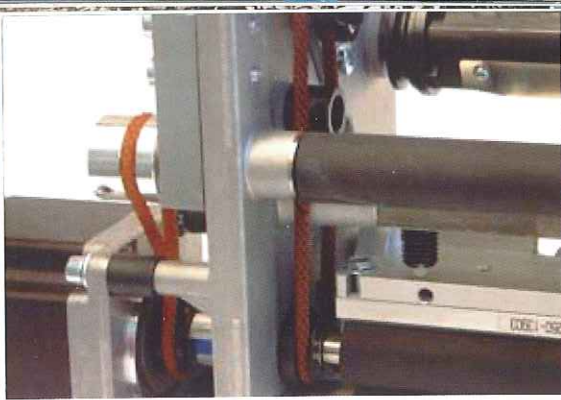

Vulkollan-Rundriemen in einem Etikettendruckwerk



Gedrehte Rundriemen aus Keflar in einer Transportstrecke für Abdeckrahmen

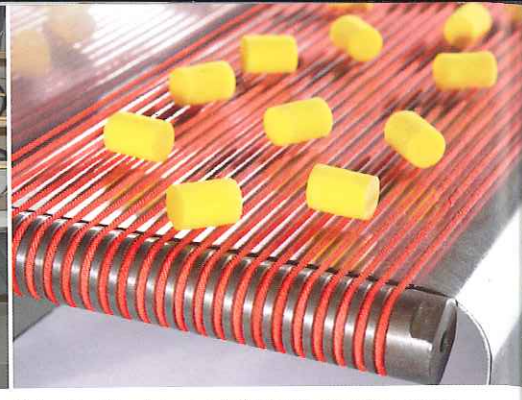

Polyester Rundriemen PVA rot in einer Transportvorrichtung

Endlos gedrehte Rundriemen ...

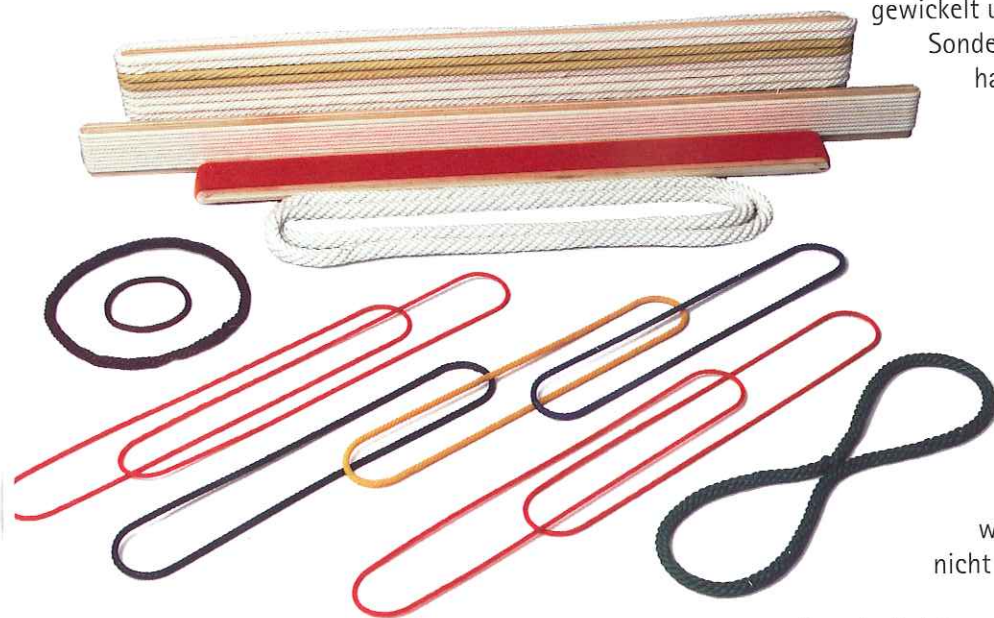

werden aus einem homogenen Strang oder einer Litze endlos gewickelt und ohne Verdickung endlos gespleißt. Für Sondereinsatzfälle besteht die Möglichkeit, durch hauseigene Technologien den innenliegenden Spleiß zu vulkanisieren oder als Sonderspleiß auszuführen. Dies erhöht die Zugfestigkeit um bis zu 60 %. Bei den elastischen Typen wird die Seele verschweißt.

Durch den besonderen Aufbau sind sie äußerst laufruhig und extrem flexibel und ermöglichen somit kleinste Mindestscheibendurchmesser von 3 x Riemendurchmesser und bei einigen Typen Drehzahlen bis zu 70.000 U/min, wobei jedoch eine Geschwindigkeit von 60 m/s nicht überschritten werden sollte.

Da wir die Litzen in der hauseigenen Zwirnerei selbst herstellen, können wir jederzeit flexibel auf Kundenwünsche eingehen, egal welchen Durchmesser Sie benötigen oder ob Monofilamente, Multifilamente, Folien oder Mehrkomponenten-Zwirne zum Einsatz kommen. Sogar die Vierkantschnüre für unsere Vulkollan-Rundriemen schneiden wir aus 40 kg Blöcken selbst. Somit können Sie sicher sein, nur die beste Qualität von der Rohstofffertigung bis zum Endprodukt zu erhalten.

Durch unseren speziell auf unsere Produkte abgestimmten Maschinenpark, den wir überwiegend selbst entwickelt und gebaut haben, sind wir in der Lage, Produkte ab 0,8 mm Ø auf computergesteuerten Maschinen, die weltweit einmalig sind, mit höchster Präzision zu fertigen. Durch ständige Weiterentwicklung und intensiven Kontakt zu unseren Kunden passen wir unsere Produkte laufend den sich wandelnden Einsatzbedingungen an oder entwickeln neue Typen.

Sämtliche textile Typen lassen sich mit den verschiedensten Beschichtungen im-

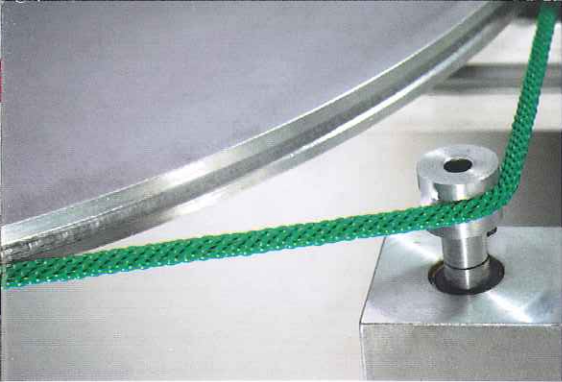

Endlos gedrehter Rundriemen PU grün, geeignet für extreme Übersetzungen

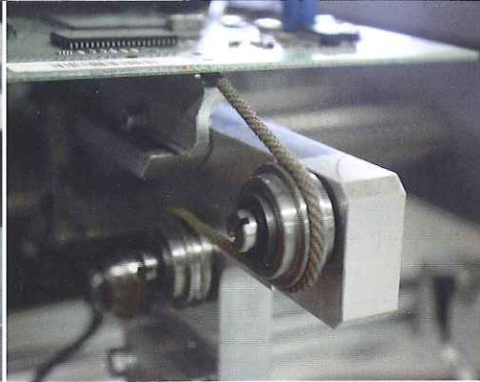

3 mm PBO-Rundriemen als Platinenunterstützung in einer Lötanlage bei 380° C



2 mm Polyester-Rundriemen in einer Falzmaschine für Papier

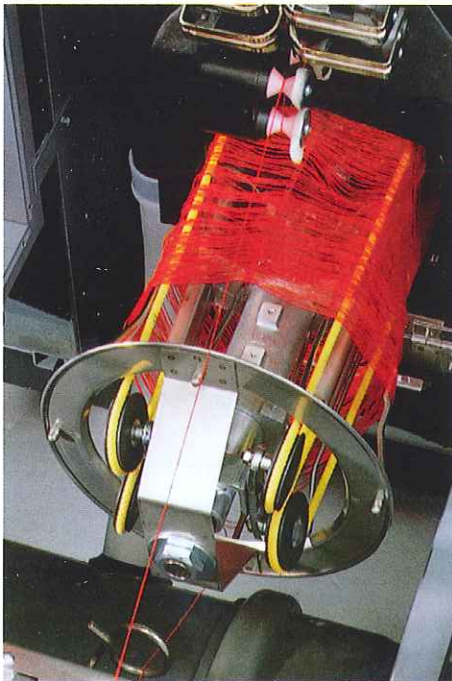

Kevlar-Rundriemen in einer Textilveredlungsanlage bei 120°C

prägnieren, um die Textilfasern vor Abrieb zu schützen, den Reibwert zu erhöhen, oder je nach Kundenvorgabe bestimmte Eigenschaften zu erreichen. Durch spezielle thermische Fixierungsprozesse stellen wir bei dehnungsarmen Typen sicher, dass die Einsatzdehnung so gering wie möglich ist.

Bei der Auswahl unserer Typen beraten wir Sie gerne und unterstützen Sie bei Neukonstruktionen mit unserer jahrzehntelangen Erfahrung.

Elastische Typen: PU, Vulkollan

Semielastische Typen: PA.6, Set-Polyester, Nylon HE

Dehnungsarme Typen: Polyester, Nomex, Nomex-PTFE, Polyester-PTFE, Kevlar/Twaron, PA.6 antistatisch, PBO

Bei semielastischen Typen empfehlen wir eine Nachspannvorrichtung, bei dehnungsarmen Typen ist diese auf jeden Fall erforderlich.

Lieferbare Durchmesser: 0,8 – 15 mm

Lieferbare Längen: 120 mm – 50.000 mm

Temperaturbeständigkeiten: -50°C – +480°C

Reibwerte: 0,05µ – 0,4µ *

Maximale Spannung: < 500 N

Alle Angaben können je nach Typ und verarbeitetem Material abweichen.

* Nach Pflug Prüfvorschrift SPPN 91.001, bezogen auf Stahl V2A geschliffen



Endlos elastischer Rundriemen, PU rot im Motorraum einer Gebäudereinigungsmaschine

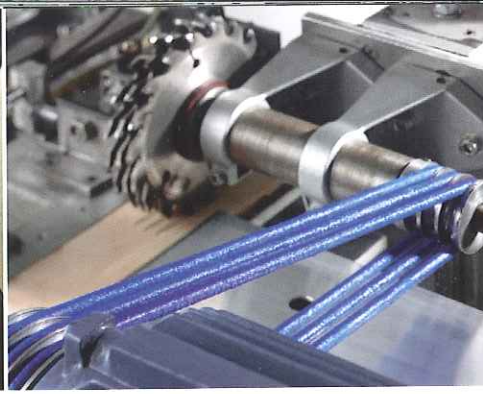

Endlos elastischer Rundriemen, PU blau in einer Holzbearbeitungsmaschine



Seitenbesenantrieb in einer Kehrmaschine

Endlos geflochtene Rundriemen ...

sind das ideale Kraftübertragungselement für niedrige – mittlere Drehzahlen (bis 10.000 U/min). Durch ihren Aufbau lassen sich auch kleinste Scheibendurchmesser realisieren, der empfohlene Mindestscheibendurchmesser ist 3,5 x Riemendurchmesser.

Ein besonderer Vorteil liegt darin, dass sie sich in jede beliebige Richtung umlenken lassen und sich dadurch Drehrichtungsänderungen, Mehrscheibenantriebe, Tangentialantriebe und versetzte Antriebe konstruktiv einfach realisieren lassen.

Durch ihre lineare Auflagefläche sind sie einfach zu führen, sehr spurtreu, extrem leise und ruhig.

Generell bestehen diese Riemen aus einem Zugträger und dem umgebenden Mantel, der den Zugträger schützt, als Trägermaterial für Beschichtungen oder als Reibpartner zum Transportgut dient.

Je nach Auswahl des entsprechenden Mantelmaterials können hier bestimmte Eigenschaften, wie Antistatik oder Oberflächenstrukturen von fein – grob erreicht werden. Sämtliche Zugträger werden endlos gewickelt.

Elastische Typen kommen ohne aufwendige Nachspannvorrichtungen aus und sind somit im Maschinen- und Anlagenbau ein sehr beliebtes und kostengünstiges Konstruktionselement.



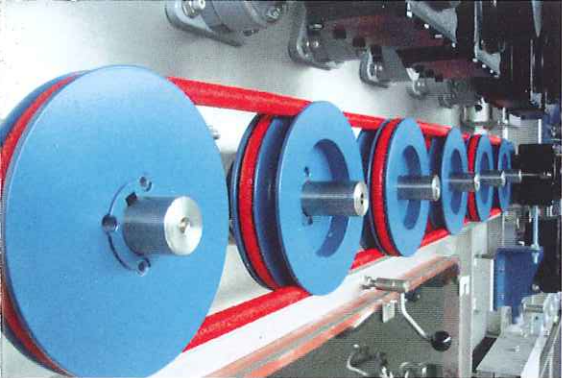

Oberwalzenantrieb in einem Efecta-Abteil einer Stoffwaschmaschine

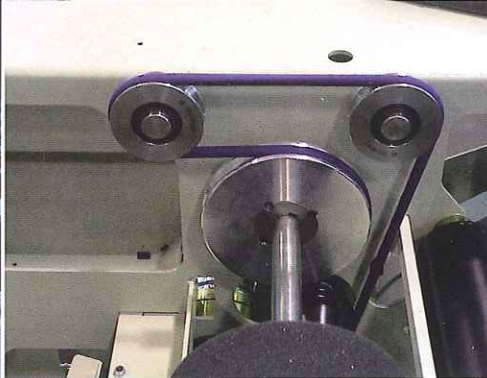

Walzenantrieb in einer Wäschefaltmaschine



NOMEX-PTFE Hochbauschriemen in einer Textilveredlungsanlage

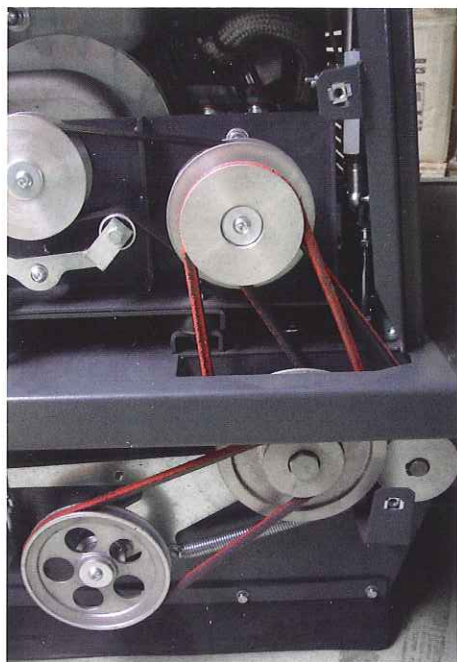

Antriebseinheit einer Großreinigungsmaschine

Dehnungsarme Typen werden hauptsächlich für Transportaufgaben oder Sonderaufgaben eingesetzt. Hier reicht die Palette der Zugträger von semielastischen Fasern bis hin zu V4A.

Da endlos geflochtene Rundriemen überwiegend als kraftschlüssiges Übertragungselement eingesetzt werden, ist die erreichbare Spannkraft in Verbindung mit dem Reibwert ausschlaggebend für die maximal zu erreichende Übertragungsleistung.

Durch ihren Mehrkomponentenaufbau und die bei uns verwendeten Rohstoffe können wir bei elastischen Typen die Grundaufbauten um bis zu 300 % verstärken, ohne dass sich der Durchmesser wesentlich ändert.

Bereits bei 5 mm Riemen lassen sich somit Spannkraften bis 300 N realisieren.

Die Beschichtung wird je nach Einsatzzweck ausgewählt, im Normalfall schützt sie den Mantel, verbessert die Abriebfestigkeit und erhöht den Reibwert und somit auch die Übertragungsleistung.

Um die Abriebfestigkeit zu erhöhen oder eine sehr glatte Oberfläche zu erreichen, können wir Riemen auch mehrfach beschichten.

Gerne berechnen wir Ihren Einsatzfall und empfehlen die am besten geeignete Ausführung.

Lieferbare Durchmesser: 3 – 18 mm

Lieferbare Längen: 240 mm – 50.000 mm

Temperaturbeständigkeiten: -50°C - +220°C

Reibwerte: 0,05 μ – 0,4 μ *

Maximale Spannung: < 500 N

Alle Angaben können je nach Typ und verarbeitetem Material abweichen.

* Nach Pflug Prüfvorschrift SPPN 91.001, bezogen auf Stahl V2A geschliffen

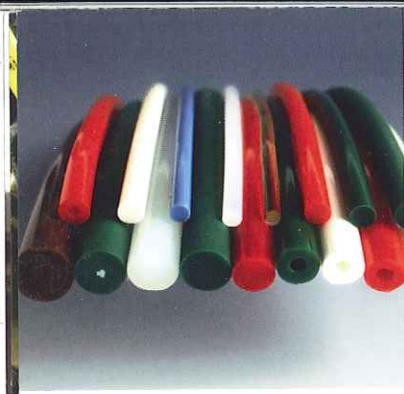

PU-Rundriemen Teilübersicht

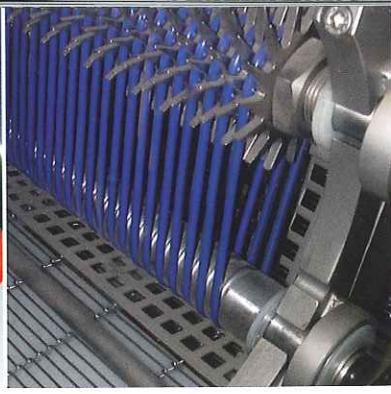

Perforierstraße für Hamburger-Pattys



Kehrwalzenantrieb



Transportstrecke in der Wafer-Produktion

PU-Rundriemen ...



sind als Meterware extrudierte, homogene Rundprofile, die sich durch einfaches Verschweißen zu hochwertigen Antriebs- und Transportelementen verarbeiten lassen. Je nach Materialhärte liegt der Mindestscheibendurchmesser bei 8 – 12 x Riemen Durchmesser und die empfohlene Vorspannung bei 8 %. Zum Einsatz kommen ausschließlich Qualitätsrohstoffe führender Hersteller, um die bestmöglichen Eigenschaften für den jeweiligen Einsatz gewährleisten zu können.

Durch laufende Qualitätskontrolle und permanente Weiterentwicklungen sind wir in der Lage, auch die schwierigsten Aufgaben zu lösen. Egal ob Sie Transportgut per LCD-Kamera auf das μm genau vermessen oder Lebensmittel auf über 10 parallelen Riemen auf das Gramm genau abwägen möchten, unsere Typen sind diesen Aufgaben gewachsen.

Als Standard umfasst unser Lagerprogramm hauptsächlich Vollprofile mit glatter oder angerauter Oberfläche und Hohlprofile für Nippelverbindungen. Diverse Typen sind FDA und USDA zulässig und konform der EU Richtlinie 2007/19/EG. Wir fertigen nicht nur die Meterware, sondern konfektionieren auch sämtliche Typen ganz nach Ihren Wünschen.

Natürlich fertigen wir auch, bei entsprechenden Abnahmemengen, Sondertypen mit PES- oder ARAMID-Zugträger. Diese Zugträger fertigen wir in unserer Zwirnerei entsprechend den Einsatzbedingungen und Kundenvorgaben selbst. Dadurch ist sichergestellt, dass unsere Produkte optimal auf Ihre Anforderungen und den entsprechenden Kundenvorgaben angepasst sind. Auch Sonderfarben wie grau, schwarz, braun oder gelb sind realisierbar.

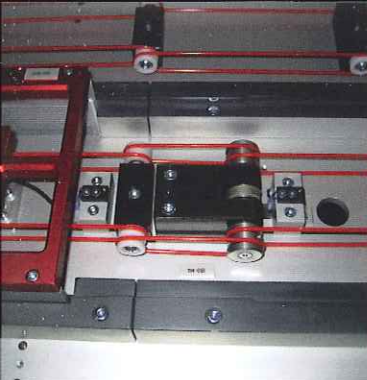

Übergabestation

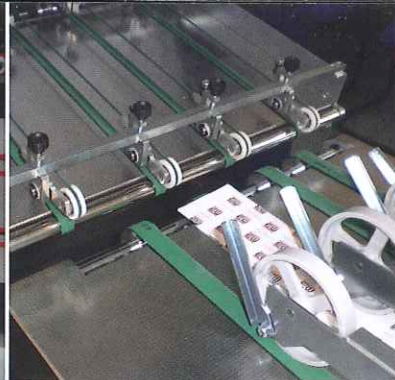

Bogenanleger Druckmaschine

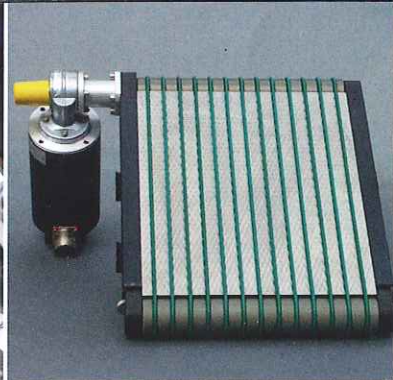

Wägetisch



CNC-Drehmaschine



Temperaturregelbares Schweißgerät 760 CD

Durch die bei uns verwendete Farbkodierung unserer Materialhärten wird es unseren Kunden einfach gemacht, bestimmten Typen die entsprechenden Eigenschaften zuzuordnen.

Standardlagerprogramm:

75° Sh.A rot, glatt (einige Ø auch in rau oder FDA, Hohlprofil)

80° Sh.A transparent, glatt, FDA

85° Sh.A grün, glatt (auch als Hohlprofil)

85° Sh.A blau, glatt, FDA

88° Sh.A grün, rau (einige Ø auch in blau oder weiß)

90° Sh.A weiß, glatt

45° Sh.D beige, glatt (auch FDA möglich)



Gehrungsschere 90°/45°

Lieferbare Durchmesser: 2 – 20 mm

Lieferbare Längen: ab 110 mm

Lieferbare Härten: 75° Sh.A – 55° Sh.D

Temperaturbeständigkeiten: -30°C – +70°C

Reibwerte: 0,2µ – 0,4µ *

Alle Angaben können je nach Typ und verarbeitetem Material abweichen.



Führungszange FZ 01

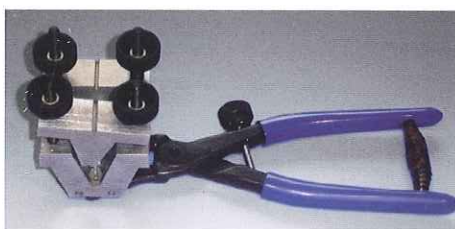

Führungszange FZ 02

* Nach Pflug Prüfvorschrift SPPN 91.001, bezogen auf Stahl V2A geschliffen

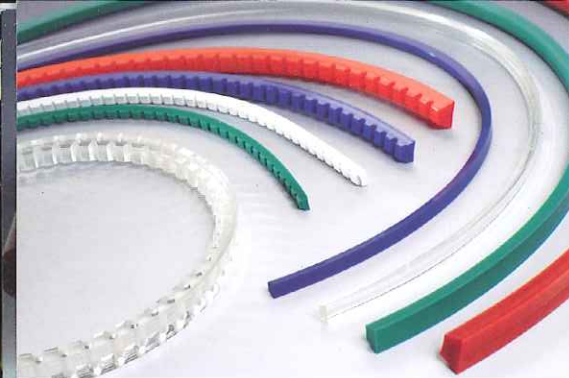

Keilprofile

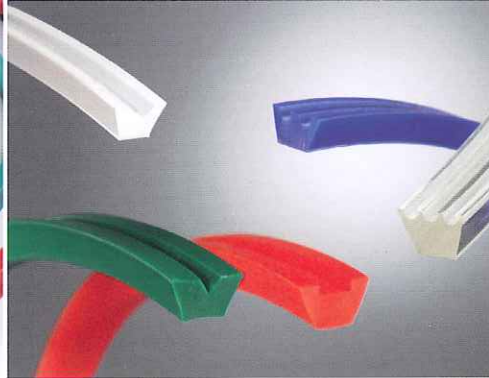

Rückebearbeitete Keilprofile

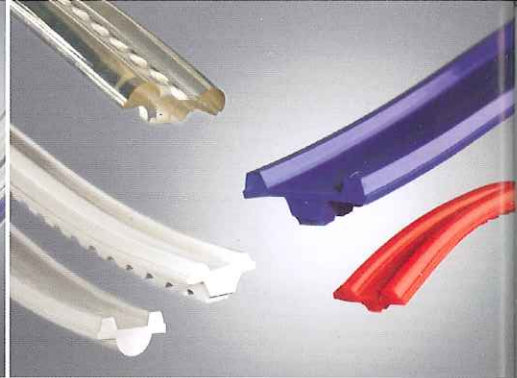

T-Profile mit Randleisten

PU-Profilriemen ...

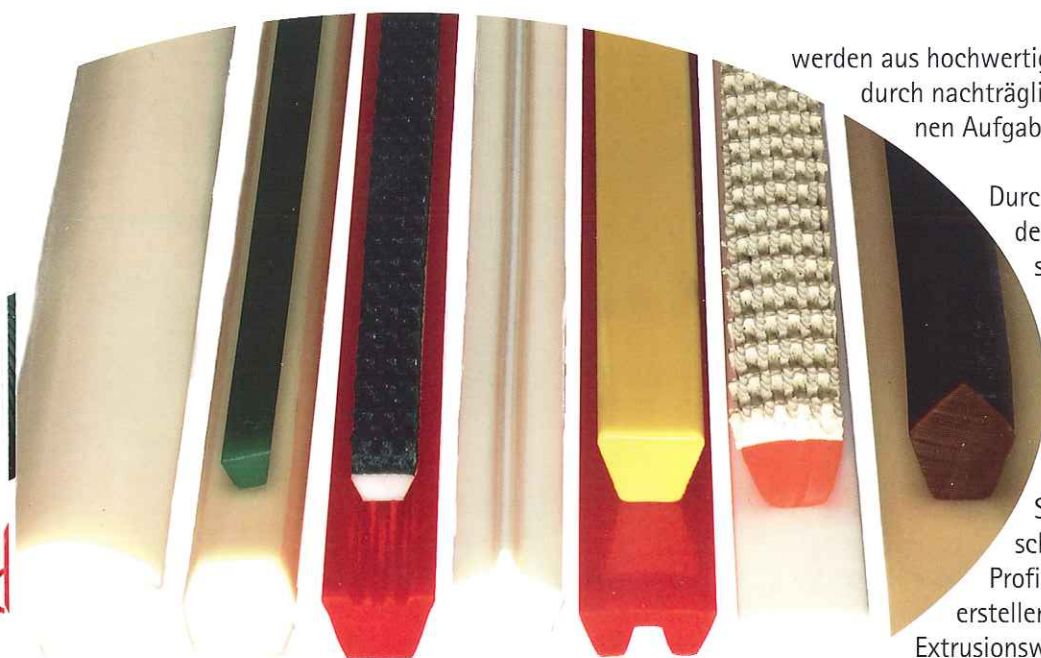

werden aus hochwertigen Rohstoffen homogen extrudiert oder durch nachträgliches Bearbeiten auf die für sie vorgesehenen Aufgaben angepasst.

Durch unsere jahrzehntelange Erfahrung mit der Ver- und Bearbeitung von thermoplastischem Polyurethan haben wir eigens dafür einen Maschinenpark entwickelt, der uns jede beliebige Bearbeitungsmöglichkeit von Standardprofilen erlaubt.

Die uns zur Verfügung stehenden Bearbeitungsverfahren wie Kerben, Fräsen, Schleifen, Schneiden, Schweißen und Beschichten erlauben es uns, aus bestehenden Profilen eine Vielzahl an Sonderprofilen zu erstellen und das ohne neue, kostenintensive Extrusionswerkzeuge.

Kerben:

Gekerbt werden hauptsächlich Keilprofile um den Biegeradius zu reduzieren. Dabei ist es unerheblich, ob diese Profile zur Leistungsübertragung, als Transportriemen, zur Führung oder als Kantenprofil eingesetzt werden.

Fräsen:

Beim Fräsen werden überwiegend Profilrücken den zu transportierenden Gütern angepasst oder durch Längs- bzw. Querfräsungen Aussparungen für verschiedenste Aufgaben geschaffen.

Schleifen:

Hier werden sowohl Beschichtungen wie auch PU-Profile teilweise bis auf 0.02 mm genau auf Dicke oder Breite bearbeitet, um eine möglichst hohe Laufgenauigkeit zu erreichen oder besonders gleichmäßige, plane Flächen zur Weiterbearbeitung zu schaffen.

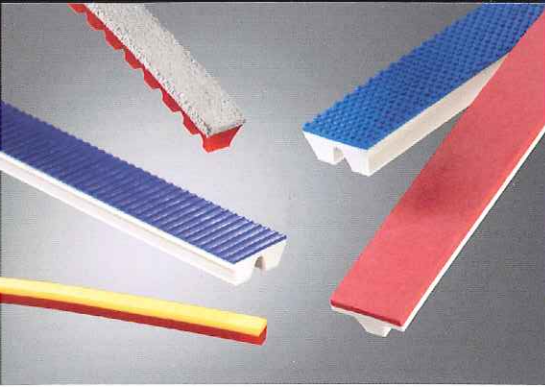

Beschichtete Profile



Flachprofile

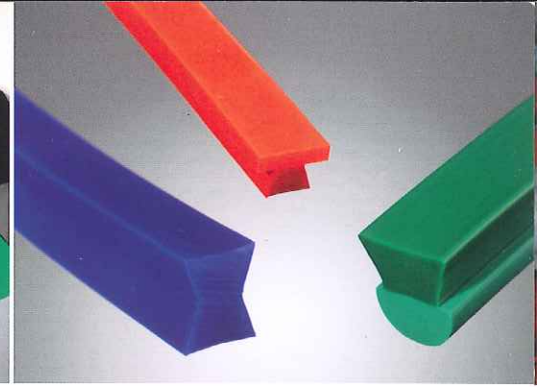

Einschub- und Abstreifprofile



Kundenspezifische Varianten

Schneiden:

Durch Schneiden lassen sich Flachprofile auf die gewünschte Breite bringen, Keilprofile in der Höhe und Breite anpassen oder Rundprofile zu Führungen oder Mitnehmern halbieren.

Schweißen:

Das Zusammenschweißen von verschiedenen Profilen ermöglicht es, T-Profile, Doppelkeilriemen, Parallelkeilriemen, Abstreif- und Einschubprofile homogen und in jeder beliebigen Größe herzustellen und PU- und PVC-Beschichtungen, Führungsleisten, Mitnehmerprofile, Kantenprofile, Stege und Nocken ohne Verwendung eines zusätzlichen Haftvermittlers aufzubringen.

Beschichten:

Das Beschichten von Transportriemen mit einer planen Fläche erlaubt es, den Riemen auf das Transportgut abzustimmen und gewährleistet damit eine sichere Mitnahme, ohne dass die Ware beschädigt wird. Mit über 50 verschiedenen Beschichtungen haben wir hier eine umfassende Palette, die natürlich auch noch durch Kerben, Fräsen oder Schleifen zusätzlich bearbeitet werden kann.

Unser Fertigungsprogramm umfasst auch hier eine große Anzahl an FDA/USDA zulässigen Typen, konform der EU Richtlinie 2007/19/EG.

Verschieden harte Werkstoffe können auch innerhalb eines Profils je nach Aufgabenstellung kombiniert werden, was sonst nur durch aufwendige Coextrusionsverfahren möglich ist.

Das Bearbeiten der Standardprofile in Verbindung mit entsprechender Rohstoffauswahl ermöglicht eine fast unbegrenzte Form- und Typenvielfalt.

So können auch neue, kundenspezifische Profile in hoher Qualität, kurzfristig, kostengünstig und sogar in Kleinmengen hergestellt werden.

Dadurch sind wir heute in der Lage, für fast jeden Einsatz das passende Profil zu fertigen, egal ob Antriebs-, Transport-, Abstreif- oder Einschubprofil.



PU-Hakenriemen



Textile Hakenriemen

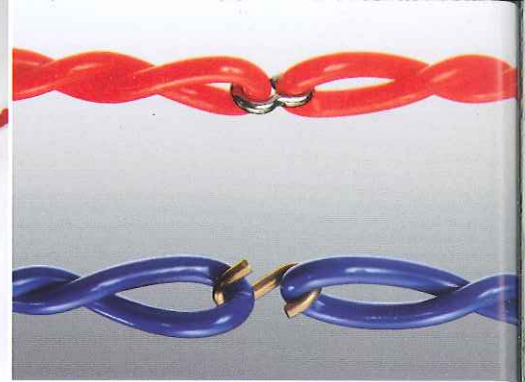

Verschiedene Verbindungshaken

Hakenriemen ...



sind die ideale Lösung für Antriebs- oder Transportkonstruktionen, bei denen mehrere Riemen auf einer Welle sitzen. Durch die einfache Montage können hier Standzeiten und Wartungskosten erheblich reduziert werden.



Die Montage erfolgt durch Einführen des Riemens. Dieser wird dann mit dem Haken verbunden und mittels einer Zange die zweite Hakenseite verschlossen. Somit entfallen aufwändige und kostenintensive Demontagen.

Der Mindestdurchmesser beträgt ca. 3,5 x Riemen Durchmesser. Dadurch werden auch kleine Scheibendurchmesser bei PU-Riemen in der Fördertechnik realisierbar.

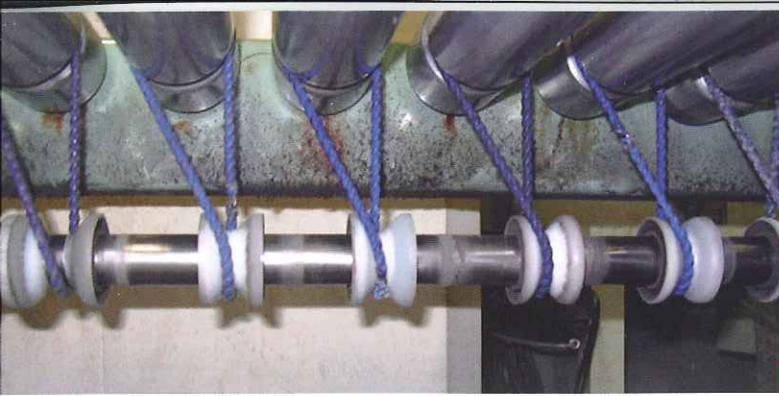

Königswellenantrieb in der Fördertechnik mit textilen Hakenriemen PU blau

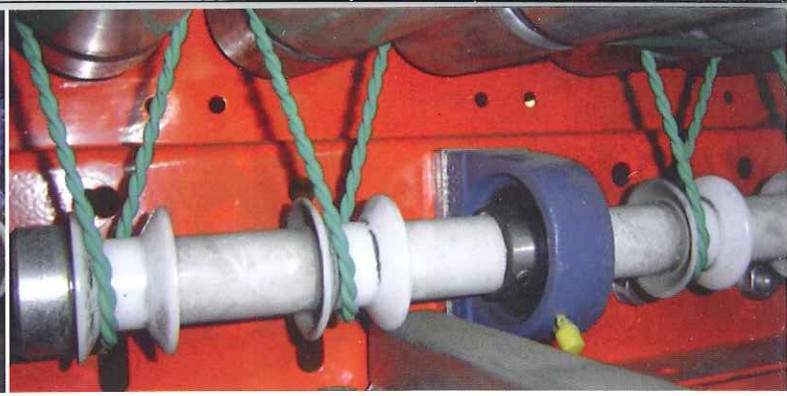

Königswellenantrieb in der Fördertechnik mit PU-Hakenriemen 88° Sh.A



Förderantriebsrollen in der Fördertechnik

PU-Hakenriemen

von 4 mm – 10 mm Ø, ab 130 mm – 1700 mm LW ungespannt.
Durch die breite Palette der uns zur Verfügung stehenden Rohstoffe fertigen wir Typen von 75° Sh.A – 92° Sh.A.
Einige Typen sind auch mit angerauter Oberfläche lieferbar.
Bei Verwendung der 90° Haken in V2A sind die Typen 80° Sh.A transparent und 85° Sh.A blau FDA zulässig.

Empfohlene Vorspannung: 6 – 12 %

Textile Hakenriemen

von 3 mm – 10 mm Ø und einer Länge von 100 mm – 2000 mm LW ungespannt.
Durch die textile Oberfläche können wir sie mit verschiedensten Beschichtungen versehen und somit für die individuellen Einsatzbedingungen optimieren.

Empfohlene Vorspannung: 15 – 20 %

Sämtliche Riemen sind mit zwei verschiedenen Metallhaken lieferbar.
Als Standard mit C-Haken und für anspruchsvolle Einsatzfälle oder direktem Lebensmittelkontakt mit 90° Haken aus V2A.

Die 90° Haken verbessern die Laufruhe um bis zu 15 %.

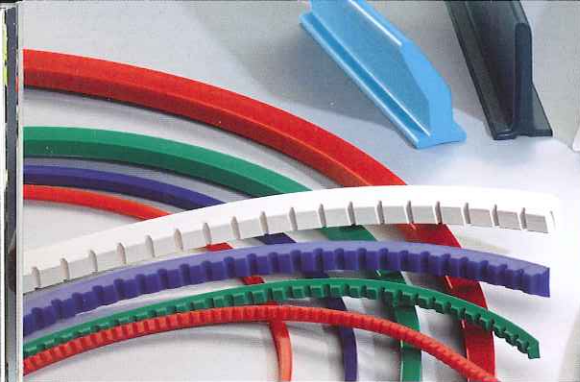

PU-Keilleisten

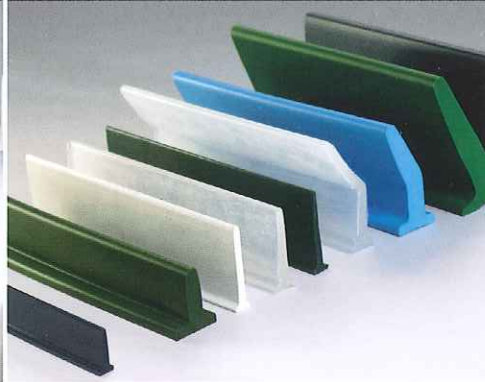

Unsere Stollen sind aus hochwertigen, thermoplastischen Werkstoffen

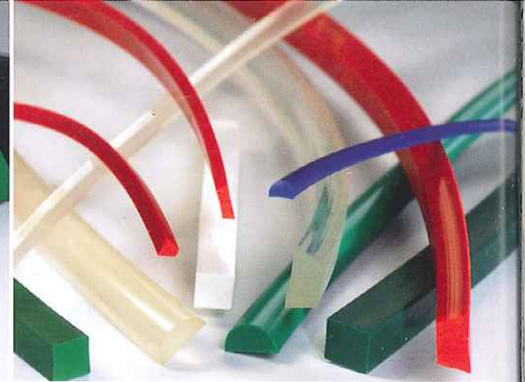

Führungs- und Rückenprofile

Profile und Stollen ...

für die Fördertechnik aus PU, PVC, PES und PE.

Hier fertigen wir ein umfangreiches Sortiment an Führungs- und Mitnehmerprofilen für Förderbänder, Flachriemen und Zahnriemen.

Alle Profile werden in vielen verschiedenen Farben gefertigt. Keilleisten sind glatt oder gekerbt lieferbar.

Diese aus hochwertigen thermoplastischen Werkstoffen hergestellten Stollen und Profile können mit gleichartigen Bändern oder Riemen hervorragend verschweißt oder durch Aufkleben verbunden werden. Durch unsere breite Produktpalette können wir Ihnen für jede Transportaufgabe das richtige Profil oder den richtigen Stollen anbieten. Viele Standardabmessungen sind kurzfristig ab Lager lieferbar. Sonderprofile und Sonderfarben können in der Regel innerhalb von 1-2 Wochen produziert werden.

Keilprofile aus PVC von 6x4 mm – 30x16 mm, von 35° – 75° Sh.A

Keilprofile aus PU von 6x4 mm – 17x11 mm, von 60° – 92° Sh.A

Keilprofile aus PES von 6x4 mm – 17x11 mm in 92° Sh.A

Keilprofile aus PE von 6x4 mm – 17x11 mm in 75° Sh.A

Vierkantprofile aus PVC von 8x8 mm – 30x20 mm, von 35° – 75° Sh.A

Vierkantprofile aus PU von 8x8 mm – 12x12 mm, von 60° – 92° Sh.A

Stollen aus PVC T20 – T60, von 55° – 60° Sh.A

Stollen aus PU T20 – T60, von 85° – 92° Sh.A

Als Service für unsere Kunden kerben wir auch PU-Keilleisten im Lohn. Sowohl im Bereich der Teilung als auch der Kerbtiefe sind wir flexibel und können uns ganz nach Ihren Wünschen richten, egal ob Sie das Profil als Führungsprofil für kleine Umlenkstrahlen oder als Transportprofil auf der Oberseite nutzen möchten. Durch unsere modernen Fertigungstechnologien sind wir in der Lage, aus vorhandenen Profilen modifizierte Abmessungen oder ganz neue Profile zu schneiden. Es ist zum Beispiel möglich, ein Keilprofil 4x4 mm aus 6x4 mm oder 17x7 mm aus 17x11 mm oder einfach durch Teilen von Rundprofilen halbrunde Mitnehmer und Führungsleisten entstehen zu lassen und dies bereits bei kleinen Abnahmemengen und ohne kostenintensive neue Extrusionswerkzeuge.

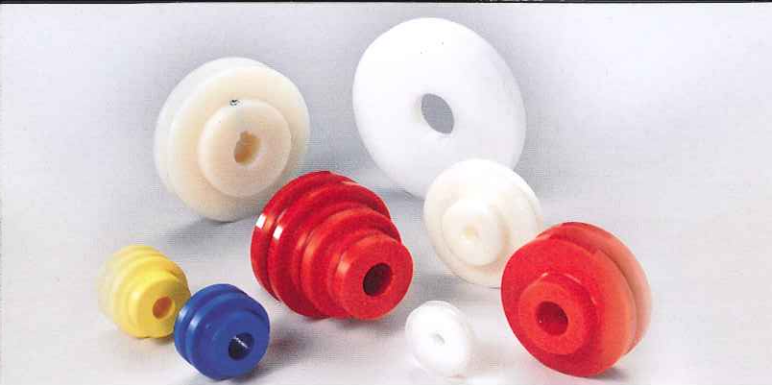

Riemenscheiben aus Polyamid oder POM



Riemenscheiben aus Aluminium, Stahl oder Edelstahl

Riemenscheiben ...



fertigen wir in unserem hauseigenen Maschinenbau als Standardscheiben oder nach Kundenzeichnung aus Aluminium, Stahl, Edelstahl, Polyamid oder POM und mit den verschiedensten Profilformen. Sowohl als Rohlinge oder auch fertig bearbeitet mit Bohrung, Keilnut und Stellschraube. Auf unseren Maschinen können wir Durchmesser bis zu 650 mm bearbeiten.

Profil 1

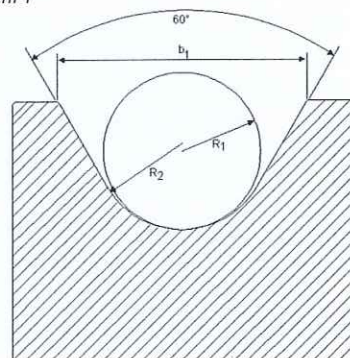

Profil 1 wird überwiegend für hochtourige Antriebe, Umlenkscheiben und Unterstützungsscheiben eingesetzt.

Profil 2

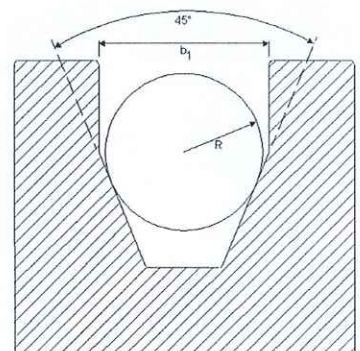

Profil 2 für langsamere Antriebe und Transportaufgaben mit hoher Leistungsübertragung.

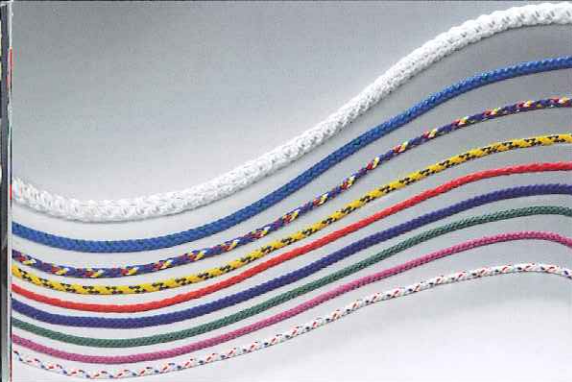

8/1 geflochtene Leinen



Kernmantelleinen



Flechtmäntel

Seilerwaren ...

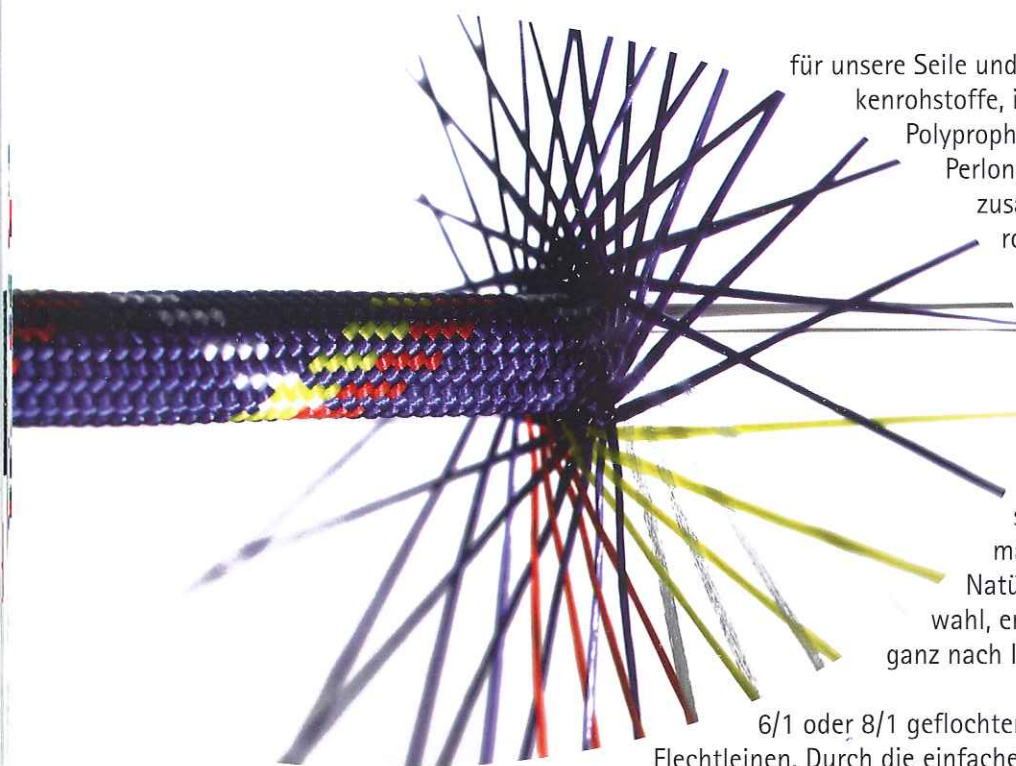

für unsere Seile und Leinen verwenden wir ausschließlich Markenrohstoffe, im Sport- und Freizeitbereich hochfestes Polypropylen (PP), Polyester (PES), Polyamid (PA.6 Perlon, PA.6.6 Nylon), im Industriebereich auch zusätzliche Fasern wie Aramid (Kevlar/Twaron/Nomex), Teflon (PTFE) oder hochfestes Polyethylen (HMPE). Für Sondereinsatzzwecke stehen noch viele weitere Rohstoffe zur Auswahl.

Bei der Rohstoffauswahl und Verarbeitung legen wir besonderen Wert darauf, dass unsere Leinen optimal an den Einsatzzweck angepasst sind und ein Höchstmaß an Qualität erreichen.

Natürlich beraten wir Sie bei der Produktauswahl, entwickeln Neuprodukte und konfektionieren ganz nach Ihren Wünschen.

6/1 oder 8/1 geflochtene Leinen sind die Allrounder unter den Flechtleinen. Durch die einfache Flechtart sind sie besonders langlebig und kostengünstig, aber dennoch sehr strapazierfähig. Dieser Seilaufbau weist durch die etwas gröbere Oberflächenstruktur hervorragende Knoteneigenschaften auf. 8/1 Geflechte können auch als Quadratgeflecht ausgelegt werden. Von 0,5 – 10 mm lieferbar.

Kernmantelleinen bestehen aus einem geflochtenen Kern und einem darüber liegenden Mantel. Dadurch sind sie extrem dehnungsarm. Durch den 2-Komponenten-Aufbau lassen sich diese Seile bestens auf fast jeden Einsatz abstimmen. Egal ob der Mantel gegen UV-Strahlung oder Abrieb schützen soll, den Reibwert reduzieren oder als Trägermaterial für Imprägnierungen dient, der Kern wird geschützt und übernimmt den Hauptanteil der Lastaufnahme. Von 2 – 14 mm, 16/1 – 48/2 geflochten lieferbar.

Flechtmäntel werden ohne zusätzlichen Zugträger flach geflochten. Sie dämpfen plötzliche Stöße und verteilen die hier auftretenden Kräfte großflächig, sodass die Leine nicht einschneiden kann.



Gummileinen

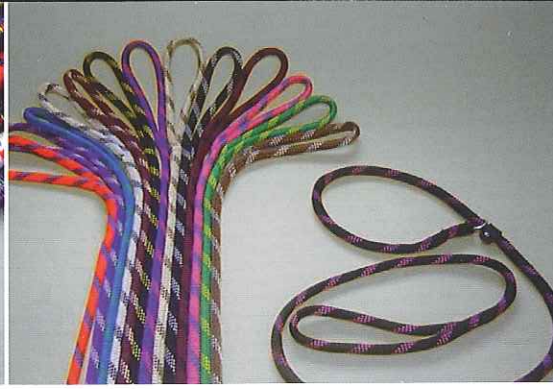

Moxon-Hundeleine mit Lederstopper



Pferdestrick mit Panikhaken

Durch das Herstellungsverfahren besitzen diese keine Schnitt- oder Webkanten, die ausfransen oder zu Verletzungen führen können.

Von 8 – 25 mm Breite, 16/1 – 48/2 geflochten lieferbar.

Spiralgeflochtene Leinen sind extrem geschmeidig, sehr weich und dennoch extrem formstabil. Durch die besondere Flechtart weisen diese Leinen eine etwas höhere Dehnung als 8/1 Geflechte oder Kernmantelseile auf, dafür sind sie durch die enge Geflechtsstruktur äußerst unempfindlich gegenüber „Faserauszug“. Die Geflechtsstruktur ist ideal für Einsätze mit dynamischen Walkbelastungen.

Von 2 – 12 mm, 12-er Geflecht.

Gummileinen mit extrudiertem Naturlatexkern oder Sondergummikernen (besonders temperaturbeständig oder hoch kälteelastisch), 1- oder 2-lagigen Umflechtungen, mit Multifilamentmantel oder Monofilamentumflechtung, wir richten uns ganz nach Ihren Wünschen. Auch im Bereich der max. Dehnung, sowie der Kraft- und Dehnungseigenschaften sind wir flexibel und können unsere Produkte ganz auf die Erfordernisse abstimmen.

Von 3 – 10 mm, 16/2 umflochten lieferbar.

Natürlich bekommen Sie bei uns auch sämtliche Konfektionswerkzeuge und ein umfassendes Sortiment an Zubehörartikeln.

Sämtliche Leinen sind in einer breiten Farbpalette lieferbar.



Verkaufsshop (Teilansicht)

Zur Ergänzung unseres Fertigungsprogramms liefern wir:

Antriebs- und Fördertechnik:

- Flachriemen und Förderbänder
- Zahnriemen, auch bearbeitet und mit Rückenbeschichtungen
- Beschichtungsmaterialien
- NE-Keilriemen
- Flach-, Keil-, Zahn- und Poly-V-Riemenscheiben



Seilerwaren:

- Metall- und Kunststoffzubehöerteile
- Drahtseile
- Ketten
- Rundschlingen und Hebebänder
- Zurrgurte
- Naturfaserseile
- Netze



Pflug Antriebs- und Fördertechnik
Lange Str. 38
D-89547 Gerstetten-Deitingen

Tel.: 0049 (0)7324/5413

Fax.: 0049 (0)7324/5316

E-Mail: seilerei.pflug@t-online.de

www.seilerei-pflug.com

